

Instrucciones de limpieza de la válvula de la bomba

Ocasionalmente, la 700PTP-1 podría no funcionar correctamente debido a la contaminación del módulo interno de la válvula. Para limpiar la válvula utilice el siguiente procedimiento. Si este procedimiento no resuelve el problema, puede encargarse un kit de reparación (número de pieza 2812587).

1. Con un destornillador pequeño retire los dos tapones de retención de la válvula ubicados en los lados opuestos de la bomba, debajo del interruptor de presión/vacío.
2. Retire suavemente el módulo de resortes y o-rings. Tenga cuidado cuando retire la válvula de retención, ya que contiene varios componentes pequeños. Consulte la Figura 3.



Figura 3. Limpieza de la válvula

3. Ponga a un lado las válvulas y limpie los cuerpos de las mismas con un algodón embebido en alcohol isopropílico.
4. Repita el proceso varias veces con un nuevo algodón hasta que quede limpio.
5. Opere varias veces las empuñaduras de la bomba y vuelva a verificar que no haya contaminación.
6. Limpie el módulo del o-rings y los o-rings en los tapones de retención con alcohol isopropílico y verifique cuidadosamente que los o-rings no presenten daños o desgaste excesivo. El kit de reparación incluye repuestos.
7. Cerciórese de que los resortes no estén gastados ni hayan perdido tensión. Deberán medir aproximadamente 8,6 mm cuando no están comprimidos. Si fueran más cortos, podrían proporcionar suficiente tensión de sellado. Reemplácelos si fuera necesario.
8. Una vez que todas las piezas se hayan limpiado e inspeccionado, vuelva a instalar el módulo de o-rings y resortes en el cuerpo de la válvula.
9. Vuelva a colocar los tapones de retención y apriételes suavemente.
10. Selle el puerto de salida y opere la bomba a por lo menos el 50 % de su capacidad.
11. Libere la presión y repita varias veces para asegurarse de que los o-rings se asienten correctamente.

Repuestos

Manguera, Fluke NP 2815714
Kit para reconstrucción, Fluke NP 2812587
Válvula de purga (aguja) Fluke NP 2844329

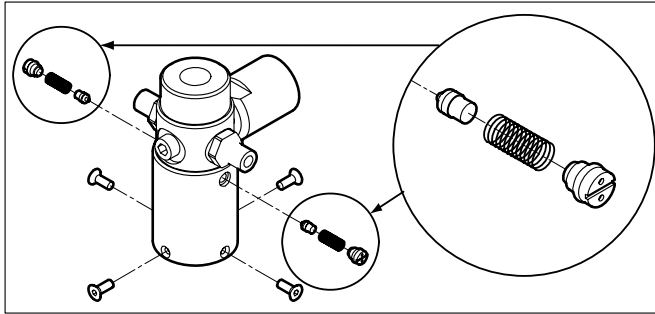
GARANTÍA LIMITADA Y LIMITACIÓN DE RESPONSABILIDAD

Se garantiza que este producto de Fluke no tendrá defectos en los materiales ni en la mano de obra durante un año a partir de la fecha de adquisición. Esta garantía no cubre fusibles, baterías descartables o daños que sean consecuencia de accidentes, negligencia, uso indebido, alteración, contaminación o condiciones anormales de uso o manipulación. Los revendedores no están autorizados a extender ninguna otra garantía en nombre de Fluke. Para obtener servicio durante la vigencia de la garantía, póngase en contacto con el centro de servicio Fluke autorizado más cercano para obtener información sobre autorización de devoluciones y luego envíe el producto a dicho centro de servicio con una descripción del problema.

ESTA GARANTÍA CONSTITUYE SU ÚNICO RESARCIMIENTO. NO SE EXTIENDE NINGUNA OTRA GARANTÍA, EXPRESA O IMPLÍCITA, TAL COMO DE IDONEIDAD PARA UN PROPÓSITO DETERMINADO. FLUKE NO SE RESPONSABILIZA POR PERDIDAS NI DAÑOS ESPECIALES, INDIRECTOS, IMPREVISTOS O CONTINGENTES QUE SURJAN DE CUALQUIER TIPO DE CAUSA O TEORÍA. Debido a que ciertos estados o países no permiten la exclusión o limitación de una garantía implícita o de los daños contingentes o resultantes, esta limitación de responsabilidad puede no regir para usted.

Fluke Corporation
P.O. Box 9090
Everett, WA 98206-9090
EE.UU.

Fluke Europe B.V.
P.O. Box 1186
5602 BD Eindhoven
Países Bajos

11/99

FLUKE®

Fluke-700PTP-1 Pneumatic Test Pump

Instrucciones

Introducción

La bomba para comprobaciones neumáticas Fluke 700PTP-1 (en adelante denominada la "bomba") es un dispositivo portátil que desarrolla presión y vacío precisos. La bomba tiene las siguientes especificaciones:

- Presión hasta 40 barías (600 psi)
- Vacío hasta -0,96 barías (-13,9 psi)
- Materiales en contacto con el fluido: aluminio, silicio, neopreno, acero inoxidable y buna-N
- Peso: 1,03 lb (467 g)
- Dimensiones: longitud 8,7 pulg. (220 mm), ancho 4,8 pulg. (122 mm), profundidad 3,5 pulg. (89 mm)

Contenido de la caja

- Bomba para comprobaciones neumáticas 700PTP-1
- NPT macho de 1/4 de pulg. a BSP hembra de 1/4 de pulg.
- Manguera de 1 m
- (2) Conectores rápidos NPT macho de 1/8 de pulg.
- NPT hembra de 1/8 de pulg. a BSP hembra de 1/4 de pulg.
- Kit de sellado
- Instrucciones

Cómo comunicarse con Fluke

Para ponerse en contacto con Fluke u obtener asistencia técnica, llame a uno de los siguientes números telefónicos:

EE.UU.: 1-888-44-FLUKE

Canadá: 1-800-36-FLUKE (1-800-363-5853)

Europa: +31 402-675-200

Japón: +81-3-3434-0181

Singapur: +65-738-5655

Desde el resto del mundo: +1-425-446-5500

O bien, visite el sitio Web de Fluke en www.fluke.com.

PN 2811824

April 2007 (Spanish)

©2007 Fluke Corporation. All rights reserved. Printed in U.S.A.

All product names are trademarks of their respective companies.

Características

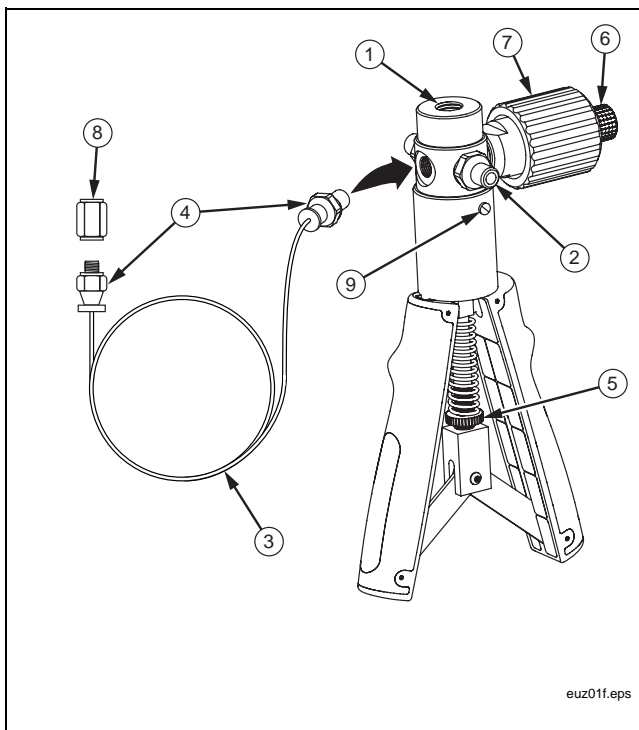

Nº	Artículo	Función
①	Puerto del instrumento principal	Puerto para el módulo de presión Fluke serie 700
②	Botón de presión/vacío	Empuje de este lado para vacío, y del otro lado para presión. Utilice un destornillador pequeño.
③	Manguera para el puerto de presión de comprobación	Manguera flexible para el instrumento de presión que se está comprobando
④	Conectores rápidos	NPT macho de 1/8 de pulg.
⑤	Limitador de recorrido máximo	Para limitar la presión de la bomba de mano, apriete estas tuercas para acortar la embolada de compresión.
⑥	Válvula de liberación de presión	Desatornille para dar salida a la presión de la bomba. Apriete la válvula para cerrarla antes de aplicar presión.
⑦	Perilla de ajuste fino	Para regular con precisión la presión aplicada
⑧	Adaptador	NPT hembra de 1/8 de pulg. a BSP hembra de 1/4 de pulg.
⑨	(2) Puertos de limpieza	Vea "Instrucciones de limpieza de la válvula de la bomba"

Figura 1. Características

Utilización de la bomba

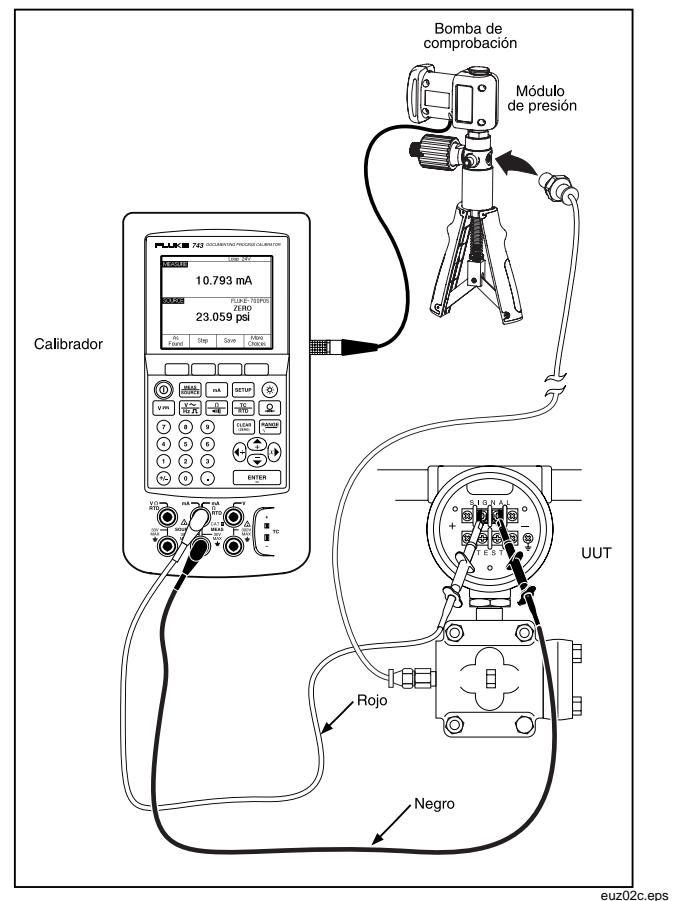

Figura 2. Utilización de la bomba

⚠ Advertencia

Para evitar una liberación violenta de presión, siempre despresurice el sistema lentamente con la válvula de liberación de presión (elemento ⑥) antes de desprender cualquier línea de presión de la bomba. No conecte la bomba a una fuente externa de presión.

1. Conecte un módulo de presión de la serie 700 (en adelante denominado "módulo de presión") al puerto del instrumento principal. Utilice cinta de Teflon u otro medio sellante en todas las conexiones NPT con roscas para eliminar fugas.
2. Conecte la manguera para el puerto de presión de comprobación (elemento ③) a la entrada de presión del instrumento de presión en comprobación.
3. Asegúrese de que el botón de presión/vacío (elemento ②) esté en la posición deseada.
4. Desatornille la válvula de liberación de presión (elemento ⑥) para liberar la presión de la bomba.
5. Ponga a cero la lectura del módulo de presión. El procedimiento de puesta a cero dependerá de qué módulo de presión y calibrador se esté utilizando.
6. Gire la perilla de ajuste fino (elemento ⑦) hasta la mitad de su rango.
7. Apriete la válvula de liberación de presión (elemento ⑥). No apriete excesivamente.
8. Para limitar la máxima presión que puede ser desarrollada por la bomba, apriete las tuercas de regulación del limitador de recorrido máximo (elemento ⑤). Esto también reducirá el incremento de presión por embolada.
9. Para aplicar presiones muy bajas, utilice la perilla de ajuste fino únicamente (elemento ⑦).
10. Apriete las empuñaduras una contra la otra para aplicar presiones incrementalmente más altas. Para presiones superiores a 7 barías (100 psi), utilice las dos manos.
11. Regule la presión con la perilla de ajuste fino (elemento ⑦).